

Tischlampe

Inhalt | Content | Contenu | Contenuto

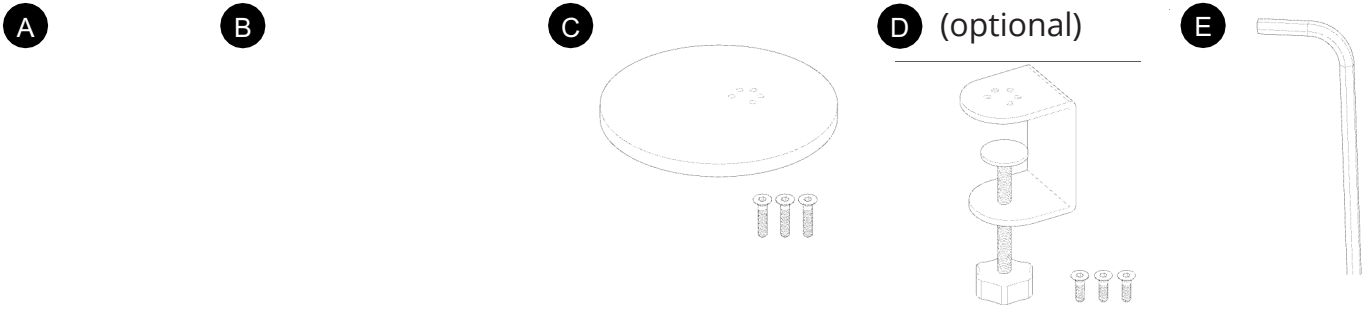

Montage | Assembly | Montage | Montaggio

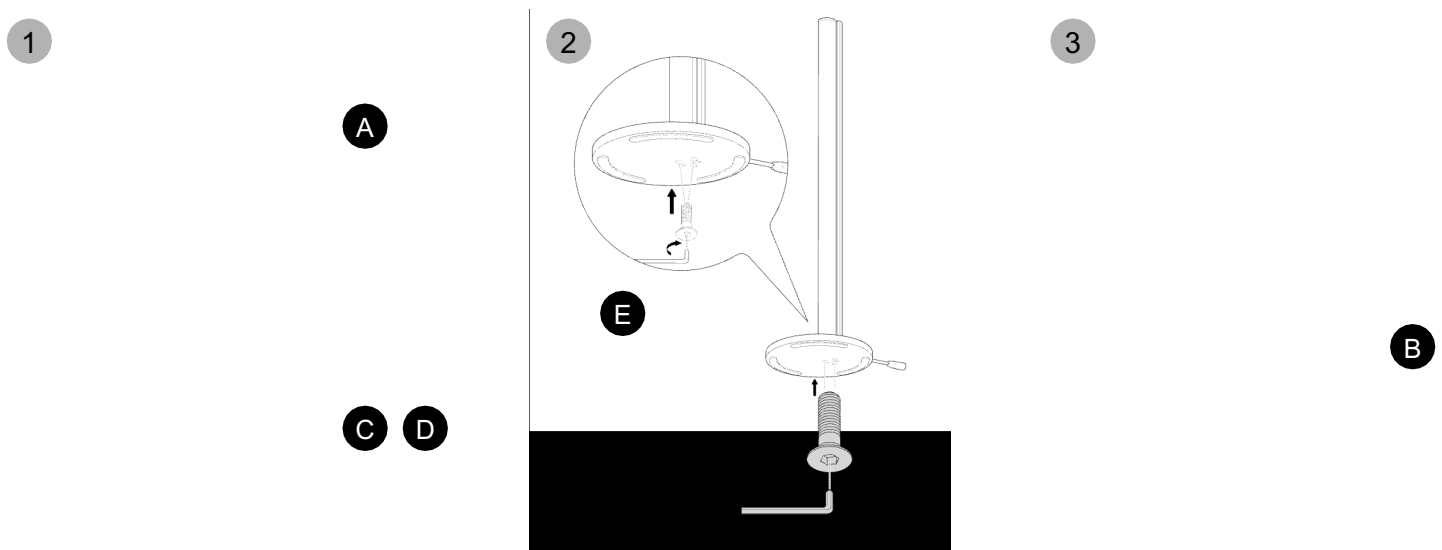

Funktionen | Functions | Fonctions | Funzioni

DE - Funktionen

1. Kurz drücken, um Farbtemperatur zu ändern
2. Gedrückt halten, um zu dimmen

EN - Functions:

1. Press briefly to change colour temperature
2. Hold down to dim

FR - Fonctions:

1. Appuyez brièvement pour modifier la température de couleur
2. Maintenez enfoncé pour varier l'intensité

IT - Funzioni:

1. Premere brevemente per cambiare la temperatura del colore
2. Tenere premuto per regolare l'intensità

Spezifikationen | Specifications | Spécifications | Specifiche

Lichtstrom Luminous flux Flux lumineux Flusso luminoso	580 lm
Eingangsleistung Input power Puissance d'entrée Potenza d'ingresso	12 W
LED-Effizienz LED-efficiency Efficacité LED Efficienza LED	130 lm / W
UGR UGR UGR UGR	≤ 19
Farbbezeichnung Color designation Désignation des couleurs Designazione del colore	Warm White / Nature White / Cool White
Lebensdauer Lifespan Durée de vie Vita utile	50 000 h
Farbtemperatur Colour temperature Température de couleur Temperatura di colore	3000 / 4000 / 5000 K
Zertifizierungen Certifications Certifications Certificazioni	CE-EMC; CE-LVD; REACH ROHS; EN IEC 60598-1:2021+A11:2022; EN 60598-2-4:2018; EN 62493:2015

Gebrauchshinweise | Instructions for use | Usage | Istruzioni per l'uso

DE | Bitte lesen Sie die Montage-Anleitung sorgfältig durch. Nach dem Auspacken prüfen Sie bitte die Tischlampe auf Vollständigkeit und mögliche mechanische Beschädigungen. Im Falle von Beschädigungen oder anderen Mängeln wenden Sie sich bitte umgehend an unseren Kundenservice und führen Sie die Montage auf keinen Fall durch.

Nach erfolgreicher Montage stellen Sie bitte sicher, dass alle Teile sicher befestigt sind und die Tischlampe ordnungsgemäss funktioniert. Eine unsachgemässe Montage kann zu Funktionsstörungen führen. Reinigen Sie die Tischlampe mit einem trockenen oder leicht feuchten, weichen Tuch. Achten Sie darauf, dass während der Reinigung keine Feuchtigkeit in die Anschlussräume oder an stromführende Teile gelangt. Dies könnte zu Gefahren führen.

Während der Montage, Wartung, Reinigung und Reparatur muss die Tischlampe ausgesteckt sein. Achten Sie darauf, dass die elektronischen Komponenten nicht beschädigt werden. Bei Elektronikproblemen kontaktieren Sie bitte unseren Kundenservice. Schützen Sie das Produkt stets vor Schmutz, Feuchtigkeit und Überhitzung und bedecken Sie es nie. Dies gewährleistet die Sicherheit und Langlebigkeit Ihrer Tischlampe.

EN | Please read the assembly instructions carefully. After unpacking, please check the desk lamp for completeness and possible mechanical damage. In the event of damage or other defects, please contact our customer service immediately and do not carry out the assembly under any circumstances.

After successful assembly, please ensure that all parts are securely fastened and that the desk lamp is working properly. Incorrect assembly can lead to malfunctions. Clean the desk lamp with a dry or slightly damp, soft cloth. Make sure that no moisture gets into the connection compartments or live parts during cleaning. This could lead to hazards.

The desk lamp must be unplugged during installation, maintenance, cleaning and repair. Ensure that the electronic components are not damaged. In the event of electronic problems, please contact our customer service. Always protect the product from dirt, moisture and overheating and never cover it. This will ensure the safety and longevity of your desk lamp.

FR | Veuillez lire attentivement les instructions de montage. Après le déballage, veuillez vérifier que la lampe de table est complète et qu'il ne présente pas de dommages mécaniques. En cas de dommages ou d'autres défauts, veuillez contacter immédiatement notre service clientèle et n'effectuez en aucun cas le montage.

Une fois le montage terminé, assurez-vous que toutes les pièces sont bien fixées et que la lampe de table fonctionne correctement. Un montage incorrect peut entraîner des dysfonctionnements. Nettoyez la lampe de table avec un chiffon sec ou légèrement humide et doux. Veillez à ce que l'humidité ne pénètre pas dans les espaces de raccordement ou sur les pièces conductrices de courant pendant le nettoyage. Cela pourrait entraîner des risques.

La lampe de table doit être débranché pendant le montage, l'entretien, le nettoyage et les réparations. Veillez à ce que les composants électroniques ne soient pas endommagés. En cas de problèmes électroniques, veuillez contacter notre service clientèle. Protégez toujours le produit de la saleté, de l'humidité et de la surchauffe et ne le couvrez jamais. Cela garantit la sécurité et la longévité de votre lampe de table.

IT | Leggere attentamente le istruzioni di montaggio. Dopo il disimballaggio, verificare la completezza della lampada da tavolo e la presenza di eventuali danni meccanici. In caso di danni o altri difetti, si prega di contattare immediatamente il nostro servizio clienti e di non procedere in nessun caso al montaggio.

Dopo il montaggio, accertarsi che tutte le parti siano fissate saldamente e che la lampada da tavolo funzioni correttamente. Un montaggio errato può causare malfunzionamenti. Pulire la lampada da tavolo con un panno morbido asciutto o leggermente umido. Assicurarsi che durante la pulizia non penetri umidità nei vani di collegamento o nelle parti sotto tensione. Ciò potrebbe comportare dei rischi. La lampada da tavolo deve essere scollegata durante l'installazione, la manutenzione, la pulizia e la riparazione. Assicurarsi che i componenti elettronici non siano danneggiati. In caso di problemi elettronici, contattare il nostro servizio clienti. Proteggere sempre il prodotto da sporco, umidità e surriscaldamento e non coprirlo mai. Questo garantirà la sicurezza e la longevità della vostra lampada da tavolo.

CE-Konformitätserklärung | Declaration of Conformity

Als Hersteller erklären wir uns alleinverantwortlich, dass dieses Produkt allen einschlägigen Bestimmungen entspricht. Alle Details dazu sind oben dargestellt (Seriennummer, Zertifizierungen). Eine vollständige technische Dokumentation ist vorhanden. Die zu den Maschinen gehörenden Betriebsanleitungen liegen in der Originalfassung vor. Hiermit wird bestätigt, dass die oben bezeichneten Produkten den genannten EG/EU-Richtlinien entsprechen. Diese Erklärung wird ungültig, wenn die Produkte ohne Zustimmung von ofinto umgebaut oder verändert werden. Unser EU-Vertreter ist WKS Fulfillment GmbH, Industriestraße 17, DE-32791 Lage, Deutschland. Bevollmächtigte Person für die Erstellung der Unterlagen: Christian Stiefel, St. Gallen, 23.04.2024.